

Инструкция по эксплуатации Тележки для подъема и перемещения бочек DTR-250, DT-250



ПРОЧИТАЙТЕ ЭТО РУКОВОДСТВО ПЕРЕД ИСПОЛЬЗОВАНИЕМ ЭТИХ ПРОДУКТОВ

В данном руководстве содержится важная информация по технике безопасности, установке, эксплуатации и техническому обслуживанию. Сделайте это руководство доступным для всех лиц, ответственных за эксплуатацию, установку и техническое обслуживание оборудования.

1. Особенности область применения.

Гидравлическая тележка для бочек DTR-250/DT-250 предназначена для перемещения бочек на складах, производстве, автосервисах. Особенностью кантователя бочек является его простота конструкции, что повышает надежность в эксплуатации и обеспечивает легкое обслуживание, не требующих капитальных затрат.

2. КОНСТРУКЦИЯ

Тележка оснащена гидравлическим приводом, управление которым осуществляется с помощью рукоятки. Бочкокантователь комплектуется тремя колесами: двумя фиксированными из полиуретана диаметром 200 мм и одним металлическим обрешиненным с поворотным с тормозом.

DTR-250

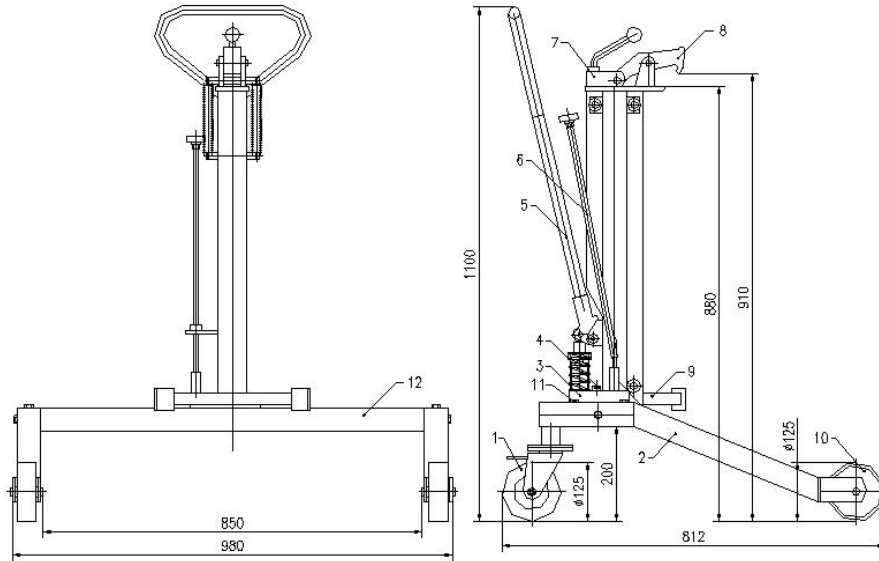

DT-250

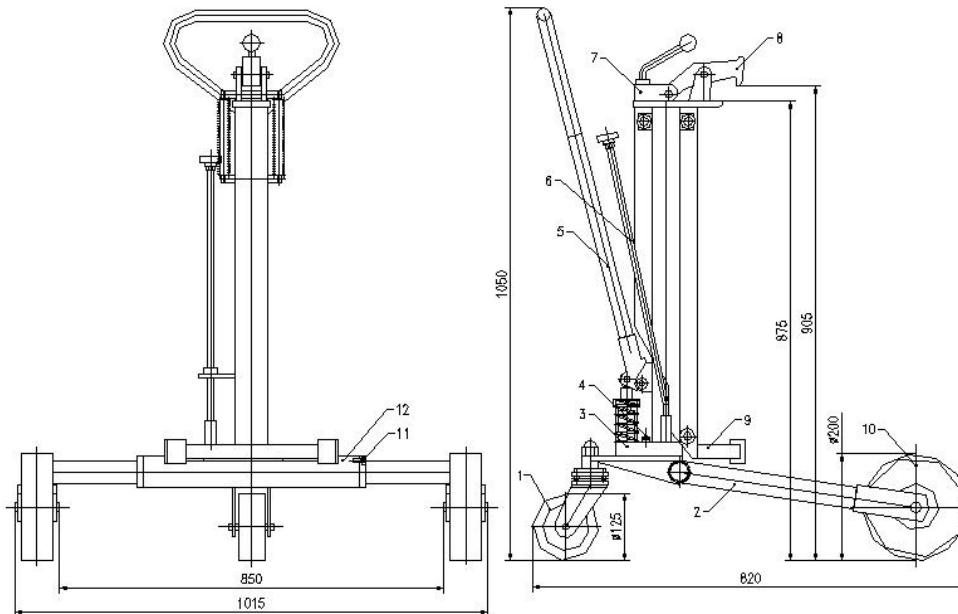

1. Поворотное колесо	2. Вилка в сборе
3. Цилиндр в сборе	4. Винт
5. Ручка	6. Разгрузочный джойстик
7. Рычаг	8. Зажим
9. Упор	10. Переднее колесо
11. Болт	12. Ходовая часть

3. ТЕХНИЧЕСКИЕ ХАРАКТЕРИСТИКИ

Наименование/Модель	DT-250	DTR-250
Грузоподъемность, кг.	250	250
Объем бочки, л	250	250
Ход цилиндра, мм	200	200
Внутренняя ширина опорных ножек, мм	630	630
Диаметр колес	2x180 + 1x125	2x180 + 1x125
Габариты, мм (ДхШхВ)	820 x785x1050	812 x980x1010
Высота подъема, мм.	345	345
Вес нетто/брутто, кг.	42/45	50/53
Габариты упаковки, мм (ДхШхВ)	890x840x310	890x840x310

4. УСТАНОВКА И ЭКСПЛУАТАЦИЯ

УСТАНОВКА

(1) Откройте упаковку, выньте вилку в сборе (2), цилиндр в сборе (3), винт (4), ручку (5), болт (11) и шасси (12) и убедитесь в целостности деталей.

(2) Закрепите вилку в сборе (2) и шасси (12) с помощью болта (11).

(3) Установите узел цилиндра (3) на шасси (12) и закрепите его винтом (4).

(4) Вставьте ручку (5) в седло насоса на блоке цилиндров (3) и зажмите его винтом.

5. УПРАВЛЕНИЕ

Подъем бочки

Вверните ручку (5) по часовой стрелке, а затем переместите транспортер так, чтобы подъемная рама соприкасалась с барабаном.

Несколько раз нажмите ручку (5), чтобы накачать подъемную раму так, чтобы верхний край барабана находился между зубцами зажима и зубьями на верхнем конце подъемной рамы.

Затем нажмите на луковичную ручку, соединенную с зажимом (8), чтобы зажим крепко захватил бочку, и чтобы рычаг управления зафиксировал зажим (8).

Продолжайте накачивать подъемную раму ручкой (5), и бочка поднимется.

Перемещение бочки

Нажмите / потяните ручку (5), чтобы переместить тележку к месту назначения. (При необходимости оператор может повернуть ручку, чтобы изменить направление движения тележки.)

В целях безопасности рекомендуется перемещать загрузенную тележку, при максимально низком положении бочки.

Бочка фиксируется специальным захватом, а затем с помощью рычага гидроузла поднимается на высоту до 340 мм. Благодаря продуманной колесной схеме, перемещение бочки по производственному или складскому помещению производится без каких-либо особенных усилий. С помощью специального вентиля бочка легко опускается.

6. Краткие технические характеристики.

Выгрузка бочки

Медленно закрутите ручку (6) против часовой стрелки и опустите бочку, пока она не окажется на полу. Потяните выпуклую ручку назад, чтобы разблокировать ее и освободить зажим.

Предупреждение: запрещается быстро завинчивать ручку (6) против часовой стрелки в случае повреждения бочки или тележки.

7. ТЕХНИЧЕСКОЕ ОБСЛУЖИВАНИЕ

1. Регулярно проверяйте ходовую часть (деталь № 12) передние и задние колеса. Особенно убедитесь, в устойчивости заднего колеса.
2. При смене уплотнителя производите замену гидравлического масла. Гидравлическое масло рекомендуется использовать в соответствии с температурной шкалой:

Температура	Гидравлическое масло
-5°C ~ +45°C	L-HM68 Гидравлическое масло (ISO VG68)
-15°C ~ -5°C	L-HM46 Гидравлическое масло (ISO VG46)

3. Регулярно проверяйте надёжность фиксации зажима. При необходимости поменяйте зажим.
4. Проверяйте фиксацию крепежных деталей.

ГИДРАВЛИЧЕСКАЯ СХЕМА

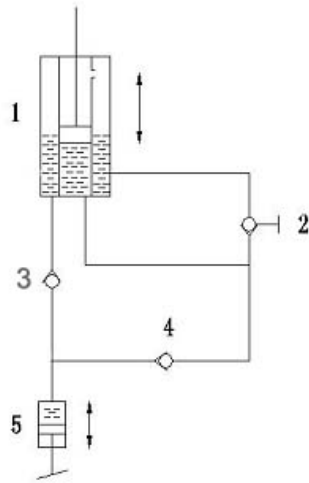

No.	Описание
1	Гидравлический цилиндр
2	Поворотный выпускной клапан
3	Предохранительный клапан
4	Рабочий клапан
5	Рабочий цилиндр

СПИСОК ДЕТАЛЕЙ

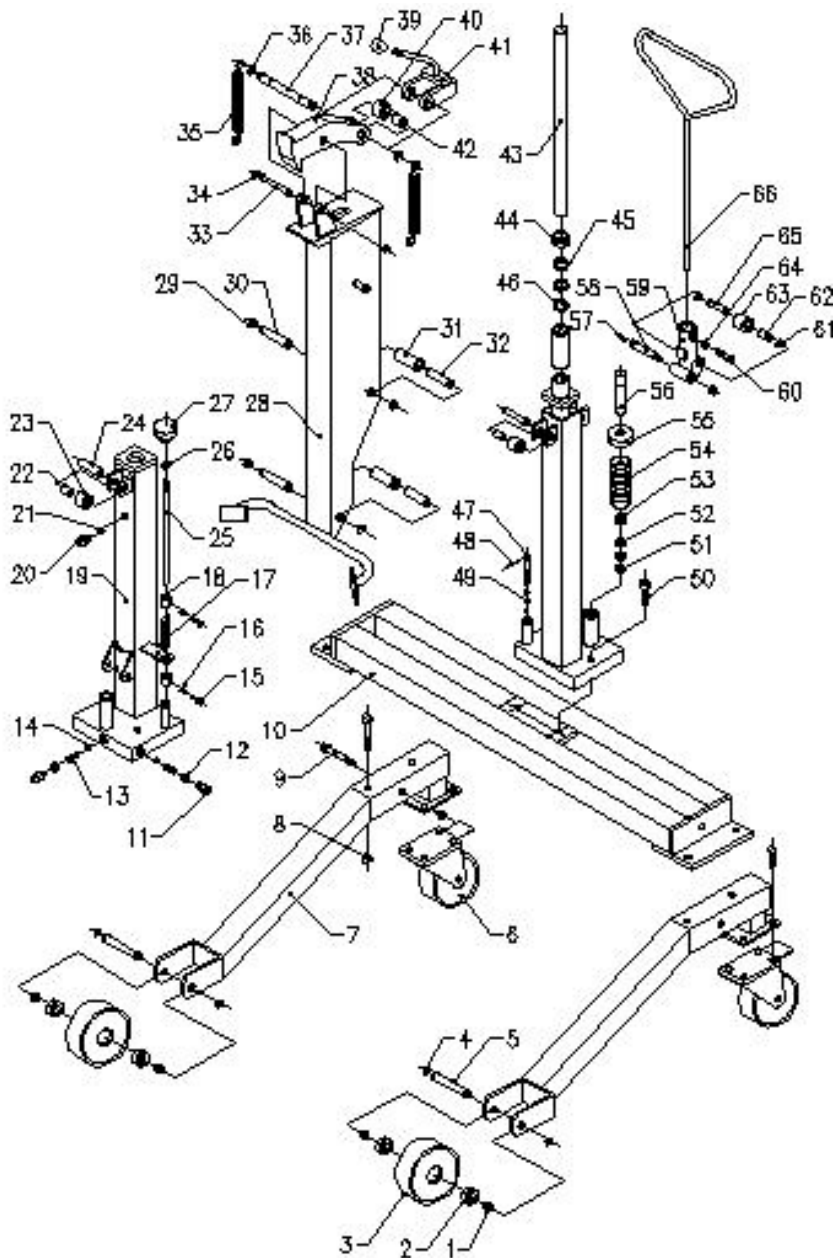

№.	Наименование	Кол-во	№.	Наименование	Кол-во
1	Гайка	1	39	Кольцо	1
2	Стопорная шайба	1	40	Подшипник	1
3	Поворотное колесо	1	41	Шар	1
4	Ходовая часть	1	42	Рычаг	1
5	Шпилька	2	43	Рычаг поршня	1
6	Защитное кольцо	4	44	Пыльник	1
7	Блокировочное кольцо	4	45	Уплотнитель	2
8	Переднее колесо	2	46	Шайба	1
9	Подшипник	4	47	Кожух поршня	1
10	Винт с внутренним шестигранником	2	48	Цилиндр	1
11	Шайба	2	49	Уплотняющая пластина	1
12	Пружина	2	50	Поддерживающая пластина	4
13	Стальной шар	2	51	Кожух поршня	1
14	Соединительная доска	1	52	Шпилька	1
15	Фиксирующая пластина	1	53	Шплинт	1
16	Пружина	1	54	Уплотнитель	2
17	Винт	2	55	Укрепляющая пластина	1
18	Гайка	2	56	Втулка	1
19	Проставочное кольцо	2	57	Пластина поршня	1
20	Рычаг управления	1	58	Кожух поршня	1
21	Уплотнитель	1	59	Шайба	1
22	Винт	1	60	Уплотнитель	2
23	Вал	2	61	Пыльник	1
24	Подшипник	2	62	Пружина	1
25	Шпилька	2	63	Колпачок пружины	1
26	Гайка	1	64	Стержень	1
27	Ручка	1	65	Гайка	1
28	Подшипник	2	66	Отверстие для поршня	1
29	Roller	2	67	Штырь поршня	1
30	Штырь	2	68	Пробка масляного резервуара	1
31	Retaining Ring	4	69	Болт	1
32	Supporting Rack	1	70	Гайка	1
33	Шпилька	1	71	Защитное кольцо	2
34	Защитное кольцо	2	72	Подшипник	1
35	Блокатор	1	73	Манжетка поршня	1
36	Пружина	2	74	Шпилька	1
37	Защитное кольцо	2	75	Ручка оператора	1
38	Шпилька	1			

ВНИМАНИЕ! Помните, что любые механизмы и приспособления, предназначенные для подъема и перемещения грузов, являются механизмами и приспособлениями повышенной опасности!

Не используйте кантователь с бочкой размеры и вес которой превышают номинальные допустимые для данного кантователя.

Не допускайте к работе неквалифицированный персонал.

При работе с кантователем обязательно используйте перчатки.

Работник, использующий кантователь, должен обязательно пройти инструктаж по технике безопасности и иметь аттестацию грузчика или такелажника.

Категорически запрещается работать с неисправным кантователем.

Уход и профилактические работы.

- Периодически осматривайте кантователь на наличие каких-либо механических повреждений.
- Перед работой кантователя внимательно осмотрите все механизмы кантователя, особо обращайтесь внимание на механизмы фиксации бочки и механизм фиксации рукоятки-рычага.
- После работы протирайте кантователь от грязи и/или пролившейся жидкости.
- С периодичностью один раз в месяц смазывайте твердыми смазками (ЦИАТИМ или ЛИТОЛ) все трущиеся части кантователя.
- Особое внимание уделяйте подшипникам колес и опорному (поворотному) подшипнику заднего колеса.

Гарантийные обязательства и отметки о продаже

Гарантийный срок службы данного изделия составляет **12 месяцев** с момента ввода в эксплуатацию, при условии выполнения всех требований данного Паспорта и Инструкции по эксплуатации и не более 24 месяцев с момента продажи.

С требованиями безопасности, рекомендациями по уходу и с условиями гарантии ознакомлен и согласен. Претензий к внешнему виду и комплектности поставки не имею.

ПОКУПАТЕЛЬ _____

Адрес сервисного центра

г. Подольск, посёлок Сельхозтехника, Домодедовское ш., д. 1-В

Время работы: пн - пт: 09.00 - 17.00

8 (800) 500-52-84

Импортер и уполномоченное изготовителем лицо на территории таможенного союза для принятия претензий:

ООО ПКФ «ТельферКран»

Адрес импортера:

117393, Москва г, муниципальный округ Обручевский, Профсоюзная ул., дом 76, этаж 4 ком. 405

Тел: +7 (499) 938-87-37

Производитель: **Логислифт Икуипмэнт Ко., Лтд**

Адрес производителя:

Юнит 904, No.29 Ист РЕНМИН Роад, район Лянси, город Уси, Цзянсу, КНР

Тел: +86-510-8588-8816

Торговая марка Euro-lift

Адрес сервисного центра:

г. Подольск, посёлок Сельхозтехника, Домодедовское ш., д. 1-В

Время работы: пн - пт: 09.00 - 17.00

Тел: 8 (800) 500-52-84

ГАРАНТИЙНЫЙ ТАЛОН №

Модель _____

Серийный номер _____

Дата приобретения _____

Штамп магазина и подпись продавца _____

Название, адрес и телефон магазина _____

С условиями гарантии ознакомлен.

Претензий к внешнему виду и комплектации не имею:

Штамп сервисной службы:

Таблица гарантийных работ
(заполняется центром)

Номер Заказ-наряда	Дата поступления	Дата окончания ремонта	Название и штамп Сервисного центра	Описание дефекта и ремонтных работ

EURO  **LIFT**
.RU