

# Corso

Beam clamps  
Uchwyty do mocowania  
Захваты грузоподъемные

Beam clamps /  
Uchwyty / Захваты: 1 t / 2 t / 3 t / 5 t / 10 t

English

Polski

Русский

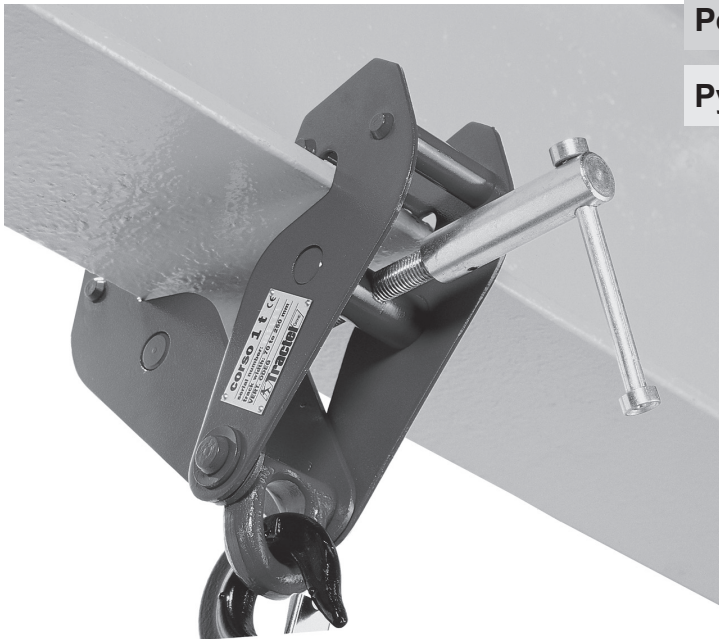

GB

Operation and maintenance manual  
Original manual

PL

Instrukcja obsługi i konserwacji  
Tłumaczenie oryginalnej instrukcji

RU

Инструкция по эксплуатации и  
техническому обслуживанию  
Перевод оригинальной инструкции

## CONTENTS

General warning

1. Description of equipment
2. Rigging arrangements
3. Installation
4. Anchoring
5. Operation
6. Taking out of service and storage
7. Maintenance
8. Warnings against hazardous operations
9. Troubleshooting
10. Health and safety at work
11. Markings

Always concerned to improve the quality of its products, the TRACTEL® reserves the right to modify the specifications of the equipment described in this manual.

The companies of the TRACTEL® and their agents or distributors will supply on request descriptive documentation on the full range of TRACTEL® products : lifting and pulling machines, permanent and temporary access equipment, safety devices, electronic load indicators, accessories such as pulley blocks, hooks, slings, ground anchors, etc

**The TRACTEL® network is able to supply an after-sales and regular maintenance service.**



- 1 - **Before using the clamp**, it is essential for the safe and correct operation of the equipment **that this manual be read** and fully understood and that all the instructions be followed. **This manual should be made** available to every operator. Extra copies of this manual will be supplied on request.
- 2 - The Corso clamp allows the operator to carry out work with complete safety. Ensure that this clamp is only handed over for use or rigging to an operator who is trained to operate it in a responsible manner.
- 3 - Never use a clamp which is not in good working condition. Continuous monitoring of the condition of the machine is an important safety consideration.
- 4 - The manufacturer declines any responsibility for the consequences of dismantling or altering the machine by any unauthorized person. Specifically excluded is the replacement of original parts by parts of another manufacturer.
- 5 - The clamps described in this manual **must not be used for lifting people**.
- 6 - Moreover, these clamps are designed for manual operation and **must not be motorized**.
- 7 - Never apply or attempt to apply to the machine a load or effort greater than the working load limit.
- 8 - Corso clamps must not be used in explosive atmospheres.
- 9 - The installation of a Corso clamp on an overhead metal beam requires a strength calculation to be carried out by a qualified person.

## **1. DESCRIPTION OF EQUIPMENT**

Fig. 1 : 1. Side plates, 2. Adjustable screw, 3. Anchor point.

The Corso beam clamp is a lifting accessory. It has been designed for anchoring a hoist or winch to a fixed point on an overhead "I" beam (Fig. 2).

The Corso beam clamp is of simple design and easy to install. Once fitted correctly, it may be used with complete safety.

## **2. RIGGING ARRANGEMENTS**

The beam clamp is anchored to a fixed point on the beam (Fig. 2).

**NB** : the beam clamp must be appropriate for the load to be lifted and consequently the capacity of the beam should be calculated by a qualified person.

## **3. INSTALLATION**

1. Unscrew the adjustable screw to open the clamp wider than the beam.
2. Fit the clamp onto the beam. The clamp should be held in place without jamming on the beam.
3. Screw up the adjustable screw until it touches the beam. Tighten the screw manually.
4. Ensure that the clamp is in contact with the beam at points A1, A2, B1 and B2. There should be no other contact between the clamp and the beam (see Fig. 1).

## **4. ANCHORING**

The hoist or winch should be anchored to the beam clamp by the anchor point provided.

**WARNING** : a load, hoist or any other object should not be anchored to any component of the clamp, other than the anchor point.

## **5. OPERATION**

Corso beam clamps are designed for static use. Never attempt to move a beam clamp under load. Moving the position of the beam clamps should only be carried out by a qualified person.

## **6. TAKING OUT OF SERVICE AND STORAGE**

Before taking a Corso out of service, that is removing it from the beam to which it is attached, ensure that there is no load on the beam clamp or the trolley, by removing the sling, hoist or winch.

Unscrew the adjustable screw until the beam clamp is opened sufficiently to be removed from the beam.

## **7. MAINTENANCE**

Corso beam clamps should be regularly cleaned and oiled.

## **8. WARNINGS AGAINST HAZARDOUS OPERATION**

The use of Corso beam clamps, in accordance with the instructions in this manual, is a guarantee of safety. Nevertheless, it is useful to draw the attention of users to the following warnings :

- Never use Corso beam clamps or trolleys for lifting people under any circumstances.
- Never use Corso units beyond their working loadlimit.
- Never use Corso units for applications other than those for which they are intended.
- Never fit a Corso unit to a beam by any means other than those described in this manual.
- Never attach loads to parts of Corso units other than the anchor point provided.
- Never lift a load which is not aligned with the clamp as described in this manual.
- Never allow a load attached to Corso to swing or spin.
- Never walk or stand under the suspended load.

## **9. TROUBLESHOOTING**

If the adjustable screw is difficult to turn or is blocked, it indicates that the thread has been damaged. In this case, return the beam clamp to an approved TRACTEL® repairer.

## **10. HEALTH AND SAFETY AT WORK**

It is the responsibility of every company to ensure that its employees have been fully and properly trained in the safe operation of the equipment.

## 11. Markings

A nameplate is riveted to each Corso™ clamp (fig. 3), containing the following information:

- item 1: Clamp name
- item 2: Working Load Limit (WLL) in t.
- item 3: Beam width
- item 4: CE Marking
- item 5: Year of manufacture
- item 6: Clamp model,
- item 7: Manufacturer's address and contact details: TRACTEL SAS  
RD 619 Saint-Hilaire-sous-Romilly  
BP38 - F-10102 FRANCE
- item 8: Serial No.,
- item 9: Symbol indicating that you must read this manual before using the clamp

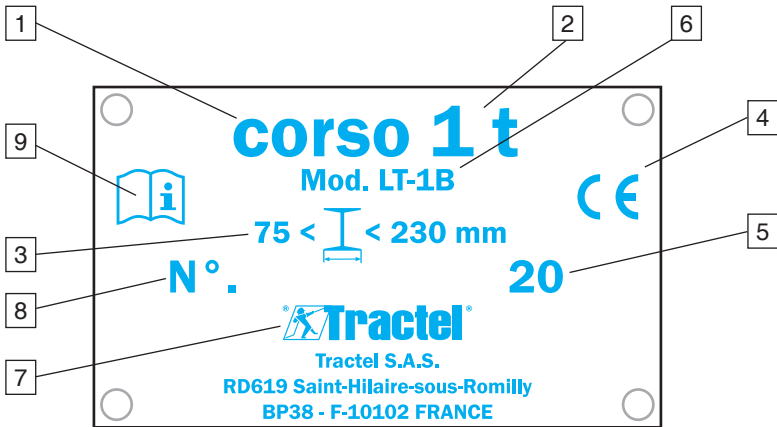

Fig. 3

## SPIS TREŚCI

Najważniejsze wskazówki

1. Prezentacja i opis
2. Schematy montażowe
3. Pierwsze użytkowanie
4. Zamocowanie
5. Obsługa
6. Zakończenie użytkowania i przechowywanie
7. Konserwacja urządzeń
8. Zastosowania niezalecane
9. Nieprawidłowości podczas obsługi
10. Obowiązkowe czynności kontrolne
11. Oznakowanie

Starając się zapewnić ciągły rozwój swoich produktów, firma TRACTEL® zastrzega sobie prawo do wprowadzania w dowolnym momencie odpowiednich zmian w sprzęcie stanowiącym przedmiot niniejszej instrukcji.

Firmy należące do Grupy TRACTEL® oraz ich autoryzowani sprzedawcy dostarczą na każde żądanie dokumentację dotyczącą gamy innych produktów TRACTEL®, takich jak: urządzenia podnośnikowe i pociągowe, sprzęt dostępu do placu budowy i do fasady, urządzenia zabezpieczające, elektroniczne wskaźniki obciążenia, akcesoria w postaci belek, haków, zawiesi, elementów kotwiących, itd.

**Sieć serwisowa TRACTEL® świadczy usługi serwisu po sprzedaży oraz przeprowadza okresowe przeglądy.**



### NAJWAŻNIEJSZE WSKAZÓWKI



- 1 - Ze względu na bezpieczeństwo użytkownika sprzętu i jego skuteczność, przed użyciem produktu operator musi przeczytać i informacje znajdujące się w niniejszej instrukcji oraz postępować zgodnie z jej zaleceniami. Instrukcja musi zostać zachowana i powinna być dostępna dla każdego operatora. Na żądanie istnieje możliwość przesłania dwóch dodatkowych egzemplarzy.
- 2 - Produkty Corso umożliwiają wykonywanie czynności wymagających zapewnienia najwyższego poziomu bezpieczeństwa. W związku z powyższym, należy upewnić się, że wszystkie osoby, którym powierzone zostaje użytkowanie produktu są w stanie spełnić wszystkie wymogi bezpieczeństwa obowiązujące w odniesieniu do tego rodzaju czynności.
- 3 - Nie wolno w żadnym wypadku używać urządzenia, które nie znajduje się w dobrym stanie. Należy przez cały czas kontrolować stan urządzenia.
- 4 - Firma TRACTEL® nie ponosi żadnej odpowiedzialności za jakiegokolwiek konsekwencje demontażu urządzenia lub jego modyfikacji przeprowadzonej poza kontrolą firmy. W szczególności dotyczy to zastąpienia oryginalnych części urządzenia jakimikolwiek innymi częściami.
- 5 - Opisane w tej instrukcji modele urządzeń nie mogą być używane do podnoszenia osób. Firma TRACTEL® opracowała specjalne modele przeznaczone do podnoszenia osób.
- 6 - Ponadto, modele te są przeznaczone do obsługi ręcznej i nie mogą zostać wyposażone w silnik. Firma TRACTEL® opracowała specjalne modele przeznaczone do wyposażenia w silnik.
- 7 - Nie wolno poddawać urządzenia obciążeniom lub siłom przekraczającym jego maksymalne obciążenie robocze.
- 8 - Urządzenia Corso nie mogą być wykorzystywane w atmosferze wybuchowej.
- 9 - Zaczepienie urządzenia Corso na dźwigarze metalowym wymaga obowiązkowo przeprowadzenia obliczeń dotyczących wytrzymałości materiałów, które muszą zostać wykonane przez wykwalifikowanego pracownika.

## **1. PREZENTACJA I OPIS URZĄDZEŃ**

Rys. 1 : 1. Kołnierze, 2. Śruba regulacyjna,

3. Pierścień zaczepowy.

Uchwyt do mocowania Corso stanowi akcesorium przeznaczone do podnoszenia. Produkt jest przeznaczony do zawieszania w stałym punkcie zaczepu wciągnika lub wciągarki w pozycji górnej na dźwigarze teowym o profilu w kształcie I (rys. 2).

Oryginalność produktu polega na wyjątkowej prostocie jego wykonania i łatwości zaczepiania przy bardzo wysokim poziomie bezpieczeństwa.

## **2. SCHEMATY MONTAŻOWE**

Uchwyt jest mocowany do stałego punktu na dźwigarze (rys. 2).

**UWAGA:** uchwyt musi być odpowiedni dla podnoszonego ciężaru, a obliczenia dotyczące nośności dźwigara powinny być wykonane przez wykwalifikowanego pracownika.

## **3. PIERWSZE UŻYTKOWANIE**

1. Odkręcić śrubę regulacyjną, aby otworzyć uchwyt na szerokość przekraczającą wymiar dźwigara.
2. Założyć uchwyt na dźwigar. Uchwyt powinien zostać założony ręcznie bez zamocowania go na dźwigarze.
3. Dokręcić śrubę regulacyjną i mocującą aż do uzyskania kontaktu z dźwigarem. Ręcznie dokręcić śrubę.
4. Upewnić się, że uchwyt prawidłowo przylega do dźwigara w punktach A1, A2, B1 i B2. Jakikolwiek inny kontakt pomiędzy uchwytem a dźwigarem jest wykluczony (patrz rysunek 1).

## **4. ZAMOCOWANIE**

Wciągnik lub wciągarka powinny zostać zamocowane do uchwyty za pomocą łapy przeznaczonej do tego celu.

**OSTRZEŻENIE:** jakiegokolwiek obciążenia, wciągniki lub inne przedmioty nie mogą być w żadnym wypadku mocowane do jakiegokolwiek innego elementu uchwyty, niż łapa mocująca.

## **5. OBSŁUGA**

Uchwyty do mocowania Corso są przeznaczone do wykorzystania statycznego. Nie wolno próbować przemieszczać uchwyty z obciążeniem. Modyfikacja położenia uchwyty może być przeprowadzana wyłącznie przez wykwalifikowanych pracowników.

## **6. ZAKOŃCZENIE UŻYTKOWANIA I PRZECHOWYWANIE**

Przed wykonaniem prac dotyczących zakończenia użytkowania, czyli odczepienia uchwyty Corso od dźwigara, na którym jest on zamocowany, należy usunąć jakiegokolwiek obciążenia. W tym celu należy odczepić wciągnik, wciągarkę lub zawieszę, które zostały wcześniej zamocowane do uchwyty.

Odkręcić śrubę regulacyjną aż do chwili, kiedy uchwyt zostanie otwarty na wystarczającą szerokość, aby mógł zostać zdjęty z dźwigara.

## **7. KONSERWACJA URZĄDZEŃ**

Konserwacja uchwyty polega na ich wyczyszczeniu, smarowaniu oraz utrzymywaniu w czystości.

Czynności dotyczące konserwacji uchwyty Corso powinny być wykonywane co najmniej raz w roku.

## **8. ZASTOSOWANIA NIEZALECANE**

Przestrzeganie zamieszczonych w niniejszej instrukcji zasad użytkowania uchwyty zapewni pełne bezpieczeństwo. Niemniej jednak, operator powinien zawsze pamiętać o wymienionych poniżej zastosowaniach niedozwolonych:

### **ZABRONIONE:**

- używanie produktów stanowiących przedmiot tej instrukcji do podnoszenia osób.
- przekroczenie maksymalnego obciążenia roboczego urządzeń.
- używanie produktów stanowiących przedmiot tej instrukcji do jakiegokolwiek innych zastosowań niż te, do jakich są one przeznaczone.
- demontowanie elementów zabezpieczających i używanie produktów bez tych elementów.
- mocowanie produktów do dźwigara w jakikolwiek inny sposób, niż określone w niniejszej instrukcji.
- zawieszanie obciążeń do jakiegokolwiek innych elementów uchwyty, niż określone w niniejszej instrukcji.
- podnoszenie obciążenia, które nie znajduje się dokładnie w osi pionowej poniżej produktów stanowiących przedmiot tej instrukcji.
- mocowanie uchwyty do dźwigara bez wcześniejszego sprawdzenia jego wytrzymałości poprzez wykonanie odpowiednich obliczeń.

## **9. NIEPRAWIDŁOWOŚCI PODCZAS OBSŁUGI**

Jeżeli śruba regulacyjna obraca się z trudem lub pozostaje zablokowana, oznacza to wcześniejsze uszkodzenie gwintu. Należy przekazać uchwyt do autoryzowanego punktu serwisowego firmy TRACTEL®

## **10. OBOWIĄZKOWE CZYNNOŚCI KONTROLNE**

Wszystkie przedsiębiorstwa powierzające wykorzystywanie uchwyty Corso swoim pracownikom lub jakimkolwiek innym osobom są zobowiązane do przestrzegania przepisów dotyczących bezpieczeństwa pracy. Zgodnie z przepisami obowiązującymi we Francji, urządzenia muszą zostać poddane początkowej kontroli przed ich pierwszym użytkowaniem, a następnie kontrolom okresowym (zgodnie z postanowieniami rozporządzenia z marca 2004 roku).

## 11. Oznakowanie

Do każdego uchwytu corso™ za pomocą nitów przymocowana jest tabliczka identyfikacyjna (rys. 3), na której podane są następujące informacje:

- Odbośnik 1: oznaczenie uchwytu,
- Odbośnik 2: maksymalne obciążenie użytkowe (CMU) w tonach
- Odbośnik 3: szerokość dźwigara,
- Odbośnik 4: oznakowanie CE,
- Odbośnik 5: rok produkcji,
- Odbośnik 6: model uchwytu,

• Odbośnik 7: adres

i dane

producenta:

TRACTEL SAS  
RD 619 Saint-Hilaire-  
sous-Romilly  
BP38 – F-10102 FRANCJA

• Odbośnik 8: nr seryjny,

• Odbośnik 9: symbol oznaczający obowiązek przeczytania niniejszej instrukcji przed rozpoczęciem użytkowania uchwytu

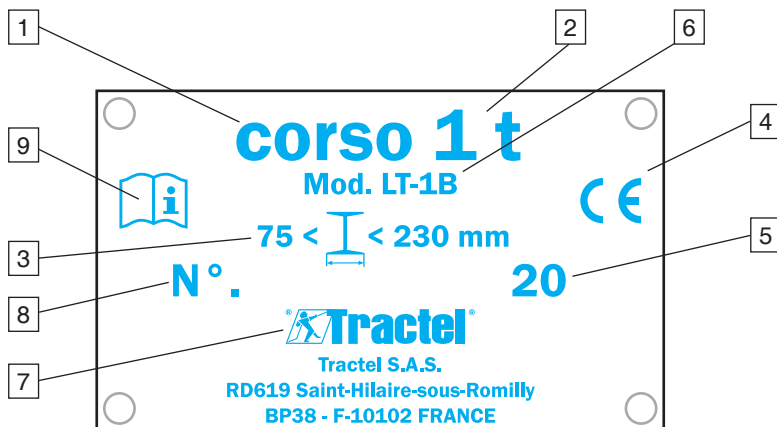

rys. 3

## ОГЛАВЛЕНИЕ

Основные правила

1. Обзор и описание
2. Схемы установки
3. Ввод в эксплуатацию
4. Прикрепление
5. Работа
6. Вывод из эксплуатации и хранение
7. Техническое обслуживание оборудования
8. Противопоказания к использованию
9. Неисправности
10. Соответствие регламентирующим нормам
11. Маркировка

В целях непрерывного совершенствования своей продукции компания TRACTEL® оставляет за собой право вносить любые изменения, которые она сочтет необходимыми, в содержание данной инструкции.

Компании группы TRACTEL® и их уполномоченные дилеры по запросу предоставят вам документацию, касающуюся другой серийной продукции TRACTEL®: подъемные и тяговые механизмы, строительное и стационарное подъемное оборудование, защитные устройства, электронные указатели нагрузки, различное вспомогательное оборудование (шкивы, крюки, стропы, анкерные болты и т. д.).

**Сеть TRACTEL® осуществляет  
послепродажное и текущее  
техническое обслуживание.**



## ОСНОВНЫЕ ПРАВИЛА



- 1 - В целях безопасного и эффективного использования устройства перед началом работы следует ознакомиться с настоящей инструкцией и следовать приведенным в ней указаниям. Настоящая инструкция должна быть в распоряжении каждого оператора. Дополнительные копии инструкции предоставляются по требованию.
- 2 - Устройство Corso позволяет выполнять операции, требующие обеспечения высокого уровня безопасности. Поэтому убедитесь, что все работники, которым вы поручаете выполнение погрузочно-разгрузочных работ, способны соблюдать требования безопасности, связанные с этими операциями.
- 3 - Никогда не используйте устройство, если очевидно, что оно находится в ненадлежащем состоянии. Постоянно следите за состоянием устройства.
- 4 - Компания TRACTEL® не несет ответственности за последствия демонтажа устройства или внесения в его конструкцию изменений, не согласованных с изготовителем. Особенно это касается замены оригинальных деталей деталями иного происхождения.
- 5 - Модели устройств, описанных в настоящей инструкции, не должны применяться для подъема людей. Компания TRACTEL® разработала специальные модели, предназначенные для подъема людей.
- 6 - Вместе с тем эти модели предназначены для ручного управления и не должны быть механизированы. Компания TRACTEL® разработала специальные механизированные модели.
- 7 - Никогда не подвергайте устройство нагрузке (усилию), превосходящей предельную рабочую нагрузку.
- 8 - Оборудование Corso не предназначено для использования во взрывоопасных средах.
- 9 - При креплении устройства Corso на металлической вспомогательной балке квалифицированный специалист должен в обязательном порядке произвести расчет сопротивления материалов.



## **1. ОБЗОР И ОПИСАНИЕ ОБОРУДОВАНИЯ**

Рис. 1 : 1. Фланцы, 2. Регулировочный винт.

3. Опорное кольцо.

Захват Corso представляет собой вспомогательное подъемное устройство. Он применяется для фиксации тали или лебедки в верхнем положении на вспомогательной двутавровой балке (рис. 2).

Его оригинальность заключается в простоте конструкции, благодаря которой после несложной установки вы можете использовать устройство с высоким уровнем безопасности.

## **2. СХЕМЫ УСТАНОВКИ**

Возможные варианты установки показаны на рисунках 2, 3 и 4. Захват крепится в фиксированном положении на вспомогательной балке.

**Важно:** Независимо от выбранной схемы установки, захват должен быть адаптирован к весу поднимаемого груза, а прочность вспомогательной балки должна быть рассчитана квалифицированным специалистом.

## **3. ВВОД В ЭКСПЛУАТАЦИЮ**

1. Ослабьте регулировочный винт, чтобы диапазон захвата превысил толщину вспомогательной балки.
2. Закрепите захват на вспомогательной балке. Захват необходимо установить вручную, не блокируя его на вспомогательной балке.
3. Завинчивайте регулировочный и зажимной винт до соприкосновения со вспомогательной балкой. Затяните винт вручную.
4. Убедитесь, что захват соприкасается со вспомогательной балкой в точках A1, A2, B1 и B2. Другие точки соприкосновения между захватом и вспомогательной балкой недопустимы (см. рис. 1).

## **4. ПРИКРЕПЛЕНИЕ**

Таль или лебедка подвешиваются к захвату с помощью специально предназначенного крюка для крепления.

**ПРЕДУПРЕЖДЕНИЕ:** ни в коем случае не следует подвешивать груз, таль или иной объект к любой другой составной части захвата, кроме крюка для крепления.

## **5. РАБОТА**

Захваты Corso предназначены для использования в статичном режиме. Никогда не пытайтесь перемещать их под нагрузкой. Изменять положение захватов должен квалифицированный персонал.

## **6. ВЫВОД ИЗ ЭКСПЛУАТАЦИИ И ХРАНЕНИЕ**

Прежде чем вывести устройство Corso из эксплуатации, т. е. отсоединить его от вспомогательной балки, к которой он прикреплен, необходимо устранить любую нагрузку. Для этого отсоедините подвешенные к нему таль, лебедку или строп.

Ослабьте регулировочный винт до такой степени, чтобы открывшийся захват можно было отсоединить от вспомогательной балки.

## **7. ТЕХНИЧЕСКОЕ ОБСЛУЖИВАНИЕ ОБОРУДОВАНИЯ**

Техническое обслуживание захватов заключается в их очистке, смазке и содержании в чистоте.

Техническое обслуживание захватов Corso производится не реже одного раза в год.

## **8. ПРОТИВОПОКАЗАНИЯ К ИСПОЛЬЗОВАНИЮ**

Использование захватов в соответствии с указаниями, содержащимися в настоящей инструкции, гарантирует их безопасность.

Вместе с тем рекомендуется ознакомить оператора с перечнем недопустимых манипуляций, перечисленных ниже:

### **ЗАПРЕЩАЕТСЯ:**

- использовать устройства, описанные в настоящей инструкции, для подъема людей.
- превышать предельную рабочую нагрузку.
- использовать их для выполнения любых других операций, помимо тех, для которых они предназначены.
- снимать защитные устройства и использовать оборудование без этих устройств.
- закреплять захваты на вспомогательной балке иным способом, отличным от описанных в настоящей инструкции.
- подвешивать грузы к захватам за какие-либо другие части, отличные от описанных в настоящей инструкции.
- поднимать грузы, находящиеся не на одной линии с оборудованием, описанным в настоящей инструкции.
- закреплять захват на балке, предварительно не рассчитав ее прочность.

## **9. НЕИСПРАВНОСТИ**

Если регулировочный винт вращается с трудом или застревает, это указывает на повреждение резьбы. Отправьте захват в уполномоченный сервисный центр TRACTEL®

## 10. СООТВЕТСТВИЕ РЕГЛАМЕНТИРУЮЩИМ НОРМАМ

Любая компания, сотрудники которой (штатные и внештатные) используют устройство Corso, обязуется обеспечивать соблюдение положений трудового законодательства, касающихся безопасности труда.

Во Франции эти устройства должны пройти первоначальный контроль до ввода в эксплуатацию, а в дальнейшем – проходить периодические проверки (постановление от марта 2004 г.).

## 11. Маркировка

Заводская табличка, приклепанная на каждый балочный зажим Corso™ (рис. 3), содержит следующую информацию:

- item 1: Название балочного зажима
- item 2: Максимальная грузоподъемность (WLL) в тоннах
- item 3: Ширина балки
- item 4: Маркировка CE
- item 5: Год выпуска
- item 6: Модель балочного зажима
- item 7: Адрес и контактные данные производителя: TRACTEL SAS  
RD 619 Saint-Hilaire-sous-Romilly  
BP38 - F-10102 ФРАНЦИЯ
- item 8: Серийный №
- item 9: Символ, указывающий, что вы должны прочитать данную инструкцию до начала пользования балочным зажимом





Рис. 3



Models / Modelos / Модели	W.L.L. / Maksymalne obciążenie robocze / ПРН (предельная рабочая нагрузка)	Dimensions / Wymiary / Размеры										 mm	Weight / Ciężar / Вес Kg
		mm											
	t	A maxi	B mini	B maxi	C	D	E	F mini	F maxi	G	H		
LT - 1B	1	270	180	380	76	4	210	120	175	30	45	75 - 230	4.8
LT - 2B	2	270	182	380	84	6	210	130	180	30	40	75 - 230	5.6
LT - 3B	3	360	235	490	115	8	275	175	250	45	60	80 - 330	11
LT - 5B	5	354	253	490	138	10	245	140	220	45	60	80 - 330	12.3
LT - 10B	10	320	255	480	160	12	275	250	300	60	90	80 - 320	21

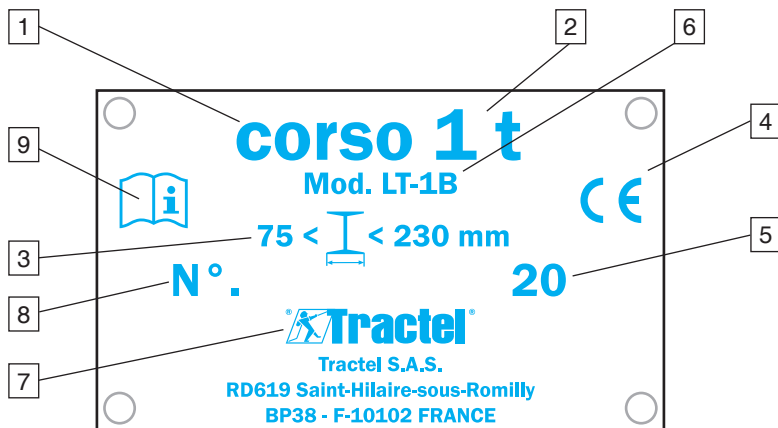
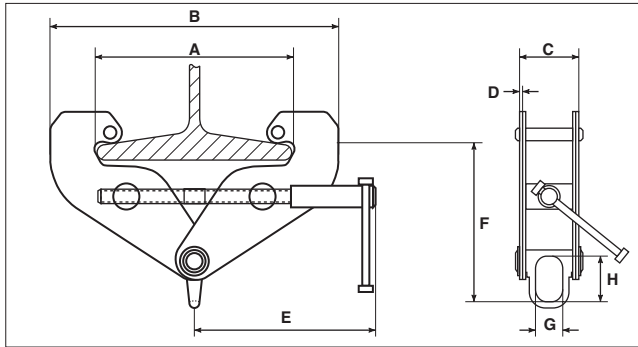

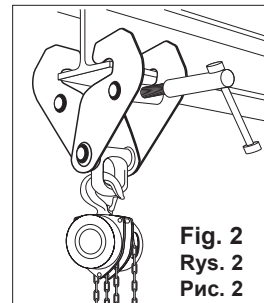
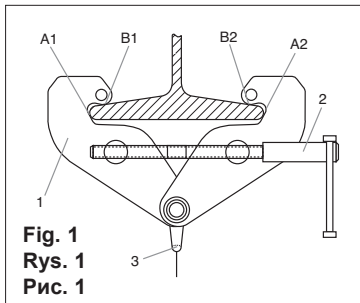

<b>FR</b>	DECLARATION DE CONFORMITE	<b>SE</b>	FÖRSÄKRAN OM ÖVERENSSTÄMMELSE
<b>GB</b>	DECLARATION OF CONFORMITY	<b>GR</b>	ΔΗΛΩΣΗ ΣΥΜΜΟΡΦΩΣΗΣ
<b>ES</b>	DECLARACIÓN DE CONFORMIDAD	<b>PL</b>	DEKLARACJA ZGODNOŚCI
<b>IT</b>	DICHIARAZIONE DI CONFORMITÀ	<b>RU</b>	ДЕКЛАРАЦИЯ О СООТВЕТСТВИИ
<b>DE</b>	KONFORMITÄTSEKTLÄRUNG	<b>HU</b>	MEGFELELŐSÉGI NYILATKOZAT
<b>NL</b>	CONFORMITEITSVERKLARING	<b>CZ</b>	PROHLÁŠENÍ O SHODU
<b>PT</b>	DECLARAÇÃO DE CONFORMIDADE	<b>BG</b>	ДЕКЛАРАЦИЯ ЗА СЪОТВЕТСТВИЕ
<b>DK</b>	OVERENSSTEMMELSESEKTLÆRING	<b>RO</b>	DECLARATIE DE CONFORMITATE
<b>FI</b>	VASTAAVUUSVAKUUTUS	<b>SK</b>	VYHLÁSENIE O ZHODE
<b>NO</b>	SAMSVARSEKTLÆRING	<b>SI</b>	IZJAVA O USTREZNOSTI



## TRACTEL S.A.S.

RD 619, Saint-Hilaire-sous-Romilly,  
F-10102 ROMILLY-SUR-SEINE

T : 33 3 25 21 07 00 - Fax : 33 3 25 21 07 11



représentée par / represented by / representado por / rappresentato da / vertreten durch / vertegenwoordigd door / representada por / repræsenteret af / edustajana / representert ved / företräds av / εκπρὸσωπῶμενη σπι / reprezentowana przez / в лице / képviselő / zastoupená / представител / reprezentat de catre / zastúpená / ki ga predstavlja

## M. Denis PRADON

Président Directeur Général / Chairman & Managing Director / Presidente Director General / Presidente Direttore Generale / Generaldirektor-Präsident des Verwaltungsrates / President-Directeur / Presidente / Administrerende direktør / Toimitusjohtaja / President og Generaldirektør / Vd och styrelseordförande / Πρόεδρος Γενικής Διευθυντής / Prezesa i dyrektora naczelnego / Генерального директора / Elnök-vezérgazgató / Generální ředitel / Генерален директор / Presedinte Director General / Generálny riaditeľ / Predsednik generalni direktor

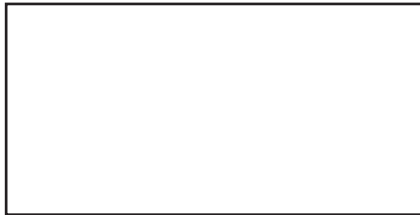

30/09/2009

<b>F R</b>	<b>CERTIFIE QUE</b> : L'équipement désigné ci-contre est conforme aux règles techniques de sécurité qui lui sont applicables à la date de mise sur le marché de l'UNION EUROPÉENNE par le fabricant. <b>DISPOSITIONS APPLIQUÉES</b> : Voir ci-dessous	<b>S E</b>	<b>INTYGAR ATT</b> : utrustningen som avses på motstående sida överensstämmer med de tekniska säkerhetsregler som är tillämpliga när produkten släpps på Europeiska unionens marknad. <b>GÄLLANDE BESTÄMMELSER</b> : Se ovan
<b>G B</b>	<b>CERTIFIED THAT</b> : The equipment designated opposite is compliant with the technical safety rules applicable on the initial date of marketing in the EUROPEAN UNION by the manufacturer. <b>MEASURES APPLIED</b> : See below	<b>G R</b>	<b>ΒΕΒΑΙΩΝΕΙ ΟΤΙ</b> : Ο εξοπλισμός που αναφέρεται δίπλα είναι σύμφωνος προς τους τεχνικούς κανόνες ασφαλείας που ισχύουν κατά την ημερομηνία διάθεσής του στην αγορά της ΕΥΡΩΠΑΪΚΗΣ ΕΝΩΣΗΣ από τον κατασκευαστή. <b>ΙΣΧΥΟΥΣΕΣ ΔΙΑΤΑΞΕΙΣ</b> : Βλέπε παρακάτω
<b>E S</b>	<b>CERTIFICA QUE</b> : El equipo designado al lado es conforme con las reglas técnicas de seguridad que le son aplicables en la fecha de comercialización de la UNIÓN EUROPEA por el fabricante. <b>DISPOSICIONES APLICADAS</b> : Ver abajo	<b>P L</b>	<b>ZĄSWIADCZA, ŻE</b> : Sprzęt określony obok odpowiada technicznemu regulom bezpieczeństwa, stosującym się do niego w dniu wprowadzenia przez producenta na rynek UNII EUROPEJSKIEJ. <b>STOSOWANE PRZEPISY</b> : Patrz niżej
<b>I T</b>	<b>CERTIFICA CHE</b> : L'equipaggiamento designato a fianco è conforme alle regole tecniche di sicurezza ad esso applicabili alla data di messa, dal costruttore, sul mercato dell'UNIONE EUROPEA. <b>DISPOSIZIONI APPLICABILI</b> : Vedi soprastante	<b>R U</b>	<b>ПОДТВЕРЖДАЕТ СЛЕДУЮЩЕЕ</b> : Указанное оборудование соответствует распространяющимся на него правилам техники безопасности, действующим на момент его выпуска производителем на рынок ЕВРОПЕЙСКОГО СОЮЗА. <b>ПРИМЕНИМЫЕ ПОЛОЖЕНИЯ</b> : См. ниже
<b>D E</b>	<b>ERKLÄRT, DASS</b> : Die gegenüber bezeichnete Ausrüstung den technischen Sicherheitsbestimmungen entspricht, die zum Zeitpunkt des Inverkehrbringens in der EUROPÄISCHEN UNION durch den Hersteller für die Ausrüstung gelten. <b>ANGEWENDETE VORSCHRIFTEN</b> : Siehe unten	<b>H U</b>	<b>TANÚSÍJTJA, HOGY</b> : a szemközt megnevezett felszerelés megfelel a gyártó által az EURÓPAI UNIÓBAN belüli forgalmazás megkezdésének időpontjában érvényben lévő vonatkozó műszaki biztonsági szabályoknak. <b>ALKALMAZOTT RENDELKEZÉSEK</b> : Lásd alább
<b>N L</b>	<b>VERKLAART DAT</b> : De in hieronder beschreven uitrusting conform de technische veiligheidsvoorschriften is die van toepassing zijn op de datum van de marktintroductie in de EUROPESE UNIE door de fabrikant. <b>TOEGEPASTE SCHIKKINGEN</b> : Zie hieronder	<b>C Z</b>	<b>POTVRUJE, ŽE</b> : Niže uvedené zařízení je v souladu s technickými pravidly bezpečnosti platnými ke dni jeho uvedení výrobcem na trh EVROPSKÉ UNIE. <b>PLATNÁ USTANOVENÍ</b> : VViz níže
<b>P T</b>	<b>CERTIFICA QUE</b> : O equipamento designado ao lado satisfaz as regras técnicas de segurança aplicáveis na data da introdução no mercado da UNIÃO EUROPEIA pelo fabricante. <b>DISPOSIÇÕES APLICADAS</b> : Ver abaixo	<b>B G</b>	<b>УДОСОТВЕРЯВА, ЧЕ</b> : Описаното настреща съоръжение съответства на приложимите за него технически правила за безопасност към датата на пускането му на пазара на ЕВРОПЕЙСКИЯ СЪЮЗ от производителя. <b>ПРИЛОЖИМИ РАЗПОРЕДБИ</b> : Виж по-долу
<b>D K</b>	<b>ERKLÄRER AT</b> : Udstyret betegnet på modstående side er i overensstemmelse med de gældende tekniske sikkerhedsforskrifter på den dato, hvor fabrikanten har markedsført det i den EUROPÆISKE UNION. <b>GÆLDENDE BESTEMMELSER</b> : Se nedenfor	<b>R O</b>	<b>CERTIFICĂ FAPTUL CĂ</b> : Echipamentul menționat alături este conform normelor tehnice de securitate aplicabile la data lansării pe piața UNIUNII EUROPENE de către producător. <b>DISPOZIȚII APLICATE</b> : A se vedea mai jos
<b>F I</b>	<b>VAKUUTTAA, ETTÄ</b> : laite, johon tässä asiakirjassa viitataan täyttää tekniset turvamääräykset sinä päivänä, jona valmistaja tuo tuotteen myyntiin Euroopan unionin markkinoille. <b>SOVELLETTAVAT MÄÄRÄYKSET</b> : Katso alta	<b>S K</b>	<b>POTVRDZUJE, ŽE</b> : Nižšie uvedené zariadenie je v súlade s technickými pravidlami bezpečnosti platnými ku dňu jeho uvedenia výrobcem na trh EURÓPSKEJ UNIE. <b>PLATNÉ USTANOVENIA</b> : Pozrite nižšie
<b>N O</b>	<b>SERTIFISERER AT</b> : Det udstyret som omtales på motsatt side er i overensstemmelse med de tekniske sikkerhetsregler som gjelder på det tidspunktet som fabrikanten setter utstyret i drift på markedet i DEN EUROPEISKE UNION. <b>GJELDENDE NORMER</b> : Se under	<b>S I</b>	<b>POTRJUJE, DA</b> : je opisana oprema skladna s tehničnimi pravili na področju varnosti, ki veljajo zanjo z dnem, ko jo proizvajalec pošlje na tržišče EVROPSKE UNIJE. <b>VELJAVNA DOLOČILA</b> : glej spodaj

2006/42/CE     2006/95/CE     2004/108/CE     2000/14/CE

DÉSIGNATION / DESIGNATION / DESIGNACIÓN / DESIGNAZIONE / BEZEICHNUNG / BESCHRIJVING / DESIGNAÇÃO / BETEGNELSE / NIMITYS / BENEVNELSE / BETECKNING / ἸΝἸΜΑΣΙΑ / NAZWA / НАИМЕНОВАНИЕ / MEGNEVEZÉS / NÁZEV / НАЗНАЧЕНИЕ / DENUMIRE / NÁZOV / OPIS

Pinces d'accrochage sur profilés / Fastening clamp for mounting on structural sections / Pinza de enganche en perfiles / Pinza d'aggancio su profilati / Trägerklemme / Tang voor het ophangen op profielen / Pinça de amarração em perfilados / Klemme til ophængning på profiljern / Profiiilipalkkien tarttumispihdit / Festeklype på profiljern / Upphängningsklämma för profil / Αρτάγες δοκαριών Η / Uchwyt do mocowania na profilach / Захваты для закрепления на профилированных изделиях / Profil megfogó / Kleště k uchopení na profilech / Скоба за окачване върху профилни елементи / Dispozitiv de prindere pe profiluri / Kliešte na uchopenie na profíloch / Vrvna sponka na profiliranih elementih.

APPLICATION / APPLICATION / APLICACIÓN / APPLICAZIONE / ANWENDUNG / TOEPASSING / APLICAÇÃO / ANVENDELSE / ΚΑΥΤΤΟ / BRUKSOMRÅDE / ANVÄNDNING / ΕΦΑΡΜΟΓΗ / ZASTOSOWANIE / ПРИМЕНЕНИЕ / ALKALMAZÁSI TERÜLET / APLIKACE / ПРИЛОЖЕНИЕ / DOMENIU DE APLICARE / APLIKÁCIA / UPORABA

Accessoires de levage / Hoisting accessories / Accesorios de elevación / Accessori di sollevamento / Lastaufnahmemittel / Hissaccessoires / Acessórios de elevação / Tilbehør til ophejsning / Nostolisälaitteet / Løftetilbehør / Lyfttillbehör / Είδηάρτηματα ανύψωσης / Akcesoria do podnoszenia / Подъемные устройства / Emelést segítő tartozékok / Zdvíhacie zariadenie / Принадлежности за повдигане / Accesorii de ridicat / Zdvíhacie zariadenie / Dodatki za dviganje

MARQUE / MAKE / MARCA / MARCA / MARKE / MERK / MARCA / MÆRKE / MERKKI / MERKE / MÄRKE / ΕΜΠ/ΡΙΚ/ ΣΗΜΑ / MARKA / ФИРМА / MÁRKA / ZNAČKA / МАРКА / MARCA / ZNAČKA / ZNAMKA

## Corso

TYPE / TYPE / TIPO / TIPO / ТУП / TYPE / TIPO / TYPE / ΤΥΠΟΙ / TYPE / ТУП / ΤΥΠΨ / ТУР / ТИП / ТÍPUS / ТУР / ТИП / ТИР / ТУР / ТИР

1 t

2 t

3 t

5 t

10 t

N° DE SÉRIE / SERIAL NO / N° DE SÉRIE / Nr. DI SERIE / SERIEN-NR / SERIENUMMER / N° DE SÉRIE / SERIENUMMER / SARJANUMERO / SERIENUMMER / SERIENR / ΣΕΙΡΙΑΚΨ ΑΡΙΘΜΨΣ / NR SERYJNY / СЕРИЙНЫЙ НОМЕР / SZÉRIASZÁM / VÝROBNÍ ČÍSLO / СЕРИЕН N° / NR. DE SERIE / VÝROBNÉ ČÍSLO / SERIJSKA ·T.



**FR TRACTEL S.A.S.**

RD 619 Saint-Hilaire-sous-Romilly, B.P. 38  
F-10102 ROMILLY-SUR-SEINE  
T : 33 3 25 21 07 00 – Fax : 33 3 25 21 07 11

**LU TRACTEL SECALT S.A.**

P.O. Box 75, L-4001 Esch-sur-Alzette  
Rue de l'Industrie, L-3895 FOETZ  
T : 352 43 42 42 1 – Fax : 352 43 42 42 200

**DE TRACTEL GREIFZUG GmbH**

Scheidtbachstrasse 19-21  
D-51469 BERGISCH-GLADBACH  
T : 49 2202 10 04 0 – Fax : 49 2202 10 04 70

**GB TRACTEL UK LTD**

Old Lane, Halfway  
SHEFFIELD S20 3GA  
T : 44 114 248 22 66 – Fax : 44 114 247 33 50

**ES TRACTEL IBÉRICA S.A.**

Carretera del medio 265  
E-08907 L'HOSPITALET (Barcelona)  
T : 34 93 335 11 00 – Fax : 34 93 336 39 16

**IT TRACTEL ITALIANA S.p.A.**

Viale Europa 50  
I-20093 Cologno Monzese (MI)  
T : 39 02 254 47 86 – Fax : 39 02 254 71 39

**NL DK TRACTEL BENELUX B.V.**

Paardeweide 38  
NL-4824 EH BREDA  
T : 31 76 54 35 135 – Fax : 31 76 54 35 136

**PT LUSOTRACTEL LDA**

Alto Do Outeiro Armazém 1 Trajouse  
P-2785-086 S. DOMINGOS DE RANA  
T : 351 214 459 800 – Fax : 351 214 459.809

**PL TRACTEL POLSKA Sp. Zo.o**

ul. Bysławska 82  
04-993 Warszawa  
T : 22 616 42 44 - Fax : 22 616 42 47

**CN TRACTEL CHINA LTD**

3rd Floor, Block B, Workshop 3,  
N° 255 Cai Lun Road  
Zhang Jiang Hi tech Park, Pudong New Area  
Shanghai 201203 People's Republic of China  
T : +86 (0) 21 6322 5570  
Fax : +86 (0) 21 5353 0982

**SG TRACTEL SINGAPORE Pte**

50 Woodlands Industrial Parc E7  
Singapore 75 78 24  
T : 65 675 73113 – Fax : 65 675 73003

**AE TRACTEL MIDDLE EAST**

P.O. Box 25768  
DUBAI  
T : 971 4 34 30 703 – Fax : 971 4 34 30 712

**RU TRACTEL RUSSIA O.O.O.**

ul. Petrovka, 27  
Moscow 107031  
Russia  
Tel/Fax : +7 495 989 5135

**TMX TRACTEL MEXICO SA de CV**

Galileo N° 20, despacho 504, Colonia Polanco,  
delegación Miguel Hidalgo  
CP 11560 México, DF  
Oficina Mexico : 01 55 67 21 87 18 y 19  
Office & Fax : 01 55 67 21 87 18